

Model# 4200

Floor mount single handle bath filler

Revestimiento de baño de un solo mango para montaje en el suelo

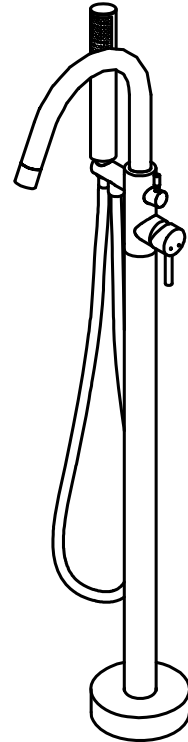
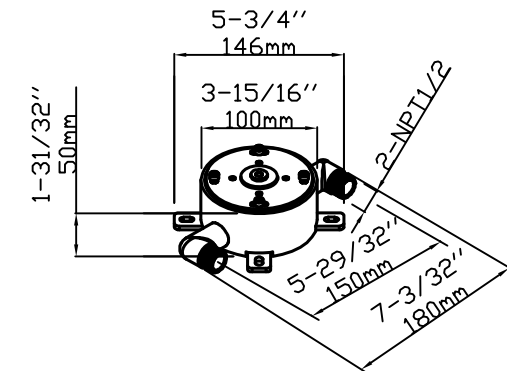
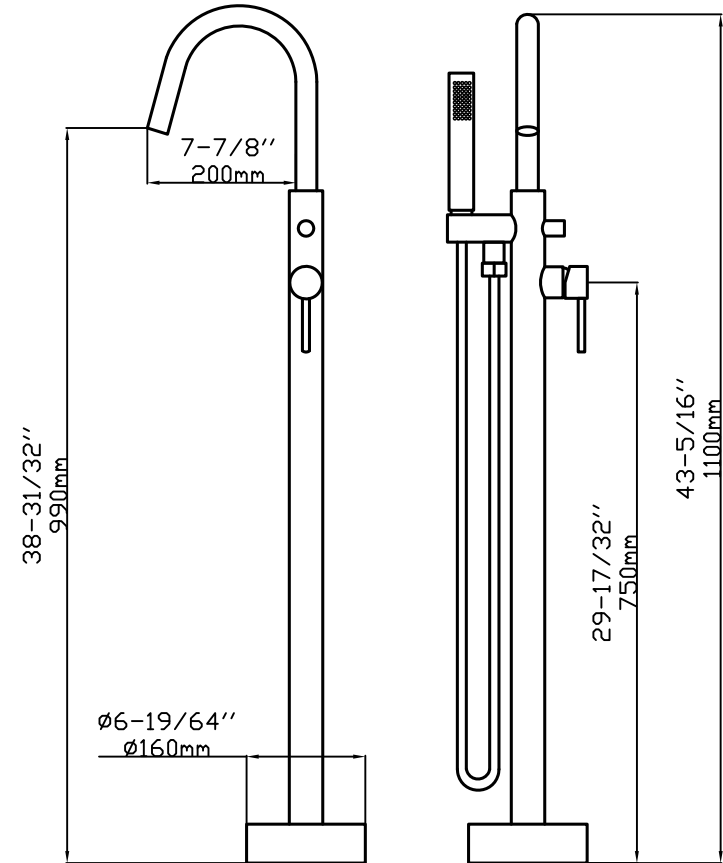
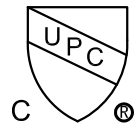

Image is for Reference only
(Style varies by model)
La imagen es sólo como referencia
(El estilo varía por el modelo)



CRITICAL DIMENSIONS
DIMENSIONES CRÍTICAS

CONTACT INFORMATION

For Installation Help, Missing or Replacement Parts

(USA)

1-877-632-6322

INFORMACIÓN DEL CONTACTO

Para obtener ayuda de instalación, piezas faltantes o de recambio

1-877-632-6322



HELPFUL TOOLS

For safety and ease of faucet replacement, we recommend the use of these helpful tools.

HERRAMIENTAS ÚTILES

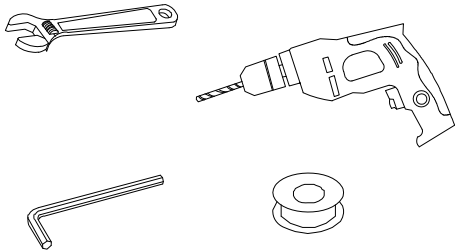
Para que cambiar el grifo sea fácil y seguro, la empresa recomienda usar estas útiles herramientas.

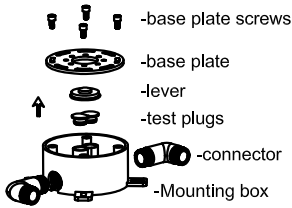
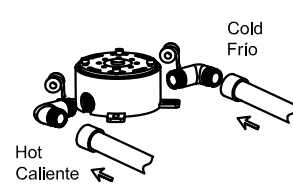
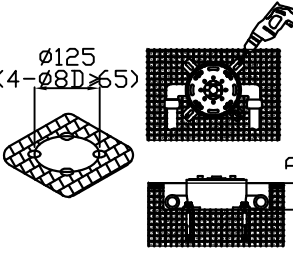

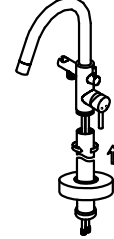
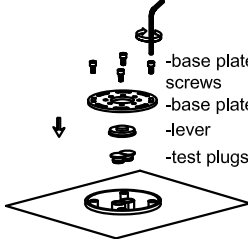
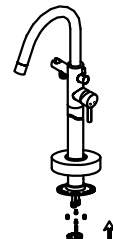
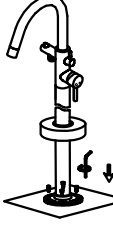
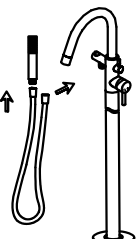
| | | |
|---|--|--|
|  <p>-base plate screws -base plate -lever -test plugs -connector -Mounting box</p> <p>1. Mounting box drawing. 1. Montaje del dibujo de la caja.</p> |  <p>Hot Caliente Cold Frio</p> <p>2. Apply teflon tape to connectors and attach to mounting box. 2. Aplique cinta de teflón a los conectores y colóquela en la caja de montaje.</p> |  <p>3. Set top of mounting box flush with floor (will accept up to 1-1/2" tile) level with tool supplied. Anchor mounting box to floor. Attach water lines. Install test-plugs and level. Attach base plate and check for leaks. Finish floor. 3. Fije la parte superior de la caja de montaje a ras con el suelo (acepte hasta el azulejo de 1-1 / 2 ") con la herramienta suministrada, fije las tuberías de agua, instale los tapones de prueba y nivele. Para detectar fugas.</p> |
|  <p>4. Connect water lines to faucet body using 8mm hex key. Attach red line to red port and blue line to blue port. 4. Conecte las líneas de agua al cuerpo del grifo con una llave hexagonal de 8 mm. Conecte la línea roja al puerto rojo y la línea azul al puerto azul.</p> |  <p>5. Slide decorative escutcheon down onto faucet body riser tube. Thread riser tube into faucet body. 5. Deslice el escudo decorativo hacia abajo sobre el tubo del tubo vertical del grifo. Enrosque el tubo elevador en el cuerpo del grifo.</p> |  <p>6. Remove base plate, leveling tool and test pugs from mounting box. 6. Retire la placa base, la herramienta de nivelación y los tapones de prueba de la caja de montaje.</p> |
|  <p>7. Attach base plate to riser tube using 3mm hex key. 7. Fije la placa base al tubo vertical con una llave hexagonal de 3 mm.</p> |  <p>8. Lubricate o-rings on water lines, push faucet assy down onto the mounting box to seat the supply lines. Adjust faucet position, then secure base plate to mounting using 4mm hex key. 8. Lubricar las juntas tóricas en las tuberías de agua, empuje el conjunto del grifo hacia abajo sobre la caja de montaje para asentar las líneas de suministro. Ajuste la posición del grifo, luego fije la placa base al montaje usando una llave hexagonal de 4 mm.</p> |  <p>9. Attach hand shower head and hose. Turn on water. Remove aerator from faucet and flush. Check for leaks. Reinstall aerator. 9. Attach el cabezal y la manguera de ducha de la mano. Encienda el agua. Retire el aireador del grifo y enjuague. Compruebe si hay fugas. Vuelva a instalar el aireador.</p> |

Cleaning Instructions

We recommend cleaning the finish with a mild soap, rinsing thoroughly with warm water and drying with a clean, soft cloth. Never use cleaners containing abrasives (including abrasive sponges or steel wool), ammonia, bleach or sodium hypochlorite, organic solvents (e.g. alcohols) or other harsh chemicals (e.g. lime scale removers) to clean the finish, as they may damage the finish. Failure to comply with these cleaning instructions may void our warranty.

Instrucciones para la limpieza

Recomendamos limpiar el acabado con un jabón suave, enjuagar bien con agua tibia y secar con un paño limpio y suave. Nunca use limpiadores que contengan abrasivos (incluyendo esponjas abrasivas o lana de acero), amoníaco, lejía o hipoclorito de sodio, solventes orgánicos (p. ej., alcoholes) u otros productos químicos agresivos (p. ej., descalcificadores de cal) para limpiar el acabado, ya que pueden dañarlo. El incumplimiento de estas instrucciones de limpieza puede anular nuestra garantía.